



Надежность и эффективность без компромиссов

Маслозаполненные винтовые
компрессоры



Высокотехнологичная
конструкция и одни из
самых выгодных в отрасли
гарантийные обязательства

L-серии 7 – 11 kW

с постоянной и регулируемой скоростью

Хорошая — лучшая — самая лучшая эффективность

Новые L-серии от CompAir

Компания CompAir, широко известная в отрасли благодаря качеству и надежности своей продукции, постоянно совершенствует компрессоры серии L, что позволяет достичь оптимальной производительности, а также эффективности и максимальной производственной гибкости. Широкий ассортимент винтовых компрессоров мощностью от 7 до 11 кВт включает в себя модели с постоянной и переменной скоростью вращения, высокоэффективные электронные модели, а также доступно исполнение Airstation, включая ресивер и рефрижераторный осушитель.

Линейка электронной продукции

с постоянной и регулируемой скоростью

▶ **Диапазон давления**
от 5 до 13 бар

▶ **Объемный расход**
от 0,41 до 1,87 м³/мин

▶ **Мощность двигателя**
от 7,5 до 11 кВт



Стандартная линейка

с постоянной и регулируемой скоростью

▶ **Диапазон давления**
от 5 до 13 бар

▶ **Объемный расход**
от 0,43 до м³/мин

▶ **Мощность двигателя**
от 7,5 до 11 кВт



“

Известно своей надежностью, постоянным повышением эффективности, обладает производственной гибкостью, не имеет себе равных по условиям гарантии.

Совершенство технических разработок

Компрессоры — это больше, чем просто вложение денег. В первую очередь они являются ключевым компонентом постоянного обеспечения производителей, перерабатывающих предприятий и операторов высококачественным недорогим воздухом. Винты компрессора — основные элементы устройства, поэтому компания ComrAir осуществляет их проектирование и производство внутри предприятия, используя новейшие станки с числовым программным управлением типа CNC и лазерные технологии. Высокая производительность и надежность избавит пользователя от высоких эксплуатационных затрат в течение всего срока службы компрессора.

Наши высококачественные компрессорные головки защищены 10-летней гарантией или гарантией на 44 тыс. часов работы.

Осушители также разрабатываются и производятся на собственном производстве. - спроектированные теплообменники для удобства заказчика с запатентованным блоком управления, который обеспечивает наилучшее сочетание высокой эффективности с низким перепадом давления, а также небольшую занимаемую площадь.



В соответствии с новой гарантией Assure, которая совершенно бесплатна, компрессорные головки имеют гарантию **10 лет и до 44 000 часов работы.**

* Что наступит раньше

Правильное изделие для работы

Стандартная линейка от L07 до L11, RS с постоянной и регулируемой скоростью

В зависимости от индивидуальных требований заказчика компрессоры можно комбинировать с различными опциями для обеспечения максимальной производственной гибкости. Комбинированные версии, включающие ресивер и (или) осушитель, представляют собой компактное решение, идеальное для экономии площади.

- Компрессор, устанавливаемый на опорной плите
- Полный комплект, включающий компрессор, осушитель и ресивер

Автономные компрессоры имеют очень компактную конструкцию с не имеющей себе равных в этом классе площадью основания — всего 0,4 м². В сочетании с осушителем и ресивером появляется возможность оптимизации занимаемой площади. Кроме того, монтаж очень прост.

Собственная винтовая пара

В высококачественных винтовых парах используются самые современные технологии изготовления. Они спроектированы с упором на надежность и эффективность. Роторы выполнены точно, а также тщательно проверены и измерены с помощью компьютеризированной системы управления. Винтовый пары имеют плавную характеристику удельного расхода энергии, что позволяет эффективно их использовать в широком диапазоне частоты оборотов.

НЕБОЛЬШАЯ ЗАНИМАЕМАЯ ПЛОЩАДЬ

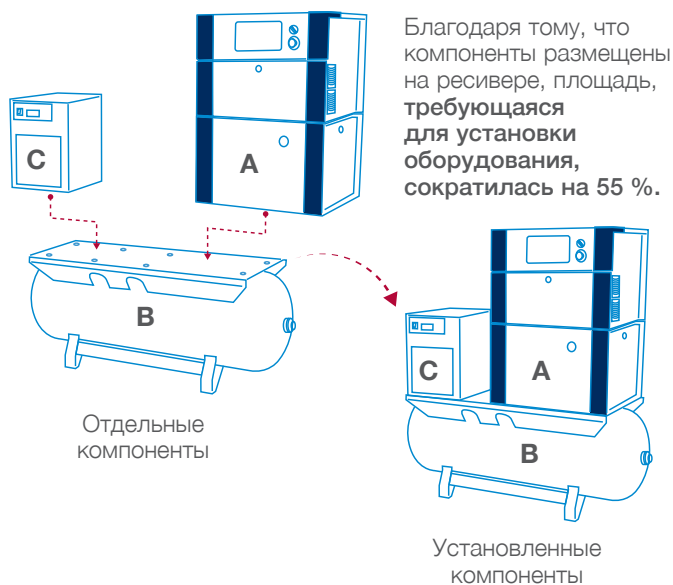

ВИД СВЕРХУ

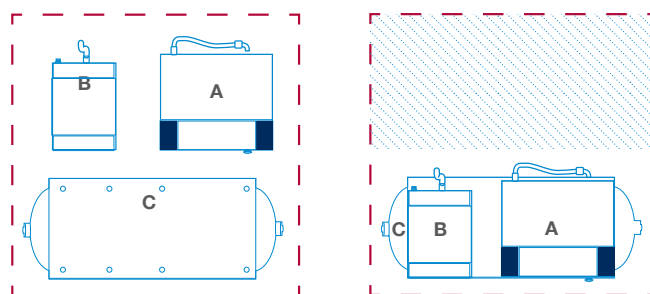

Требуется минимальная занимаемая площадь
 $A + B + C = 1,25 \text{ м}^2$ (L07 - L11) $A + B + C = 3,9 \text{ м}^2$

“

Эта линейка винтовых компрессоров может работать при температуре окружающей среды до 46 °С. Система вентиляции, рассчитанная на большие объемы, обеспечивает оптимальное охлаждение, низкие температуры воздуха на выходе.

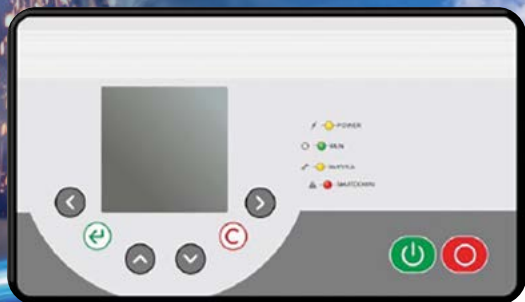

Новый усовершенствованный контроллер C-PRO 2.0 обеспечивает надежную работу и защищает ваши инвестиции благодаря постоянному мониторингу рабочих параметров

Контроллер C-PRO 2.0 предназначен для обеспечения прозрачности операторского интерфейса с ЧРП. Этот контроллер нового поколения обладает такими дополнительными функциями для компрессоров с переменной скоростью вращения, как отображение состояния привода и гибкая настройка ПИД-регулятора в зависимости от

области применения. Вам не нужно быть экспертом по частотно-регулируемым приводам, чтобы управлять компрессором. Контроллер заботится о деталях и автоматически регулирует производительность компрессора в соответствии с изменяющимися требованиями системы снабжения воздухом — за счет этого экономится энергия. Изменить давление нагнетания так же просто, как нажать кнопку.

- Три аналоговых входа
- Поддержка нескольких языков
- Стандартное управление последовательностью до восьми агрегатов (до семи агрегатов с постоянной скоростью и один с переменной скоростью)
- Стандартный протокол Modbus
- Сохранение в памяти 15 записей об ошибках
- Непрерывный мониторинг системы

Высокоэффективные электродвигатели

Линейка оснащена надежными и высокоэффективными электродвигателями.

- Международный класс эффективности 2 (IE3) в качестве стандартного
- Класс защиты корпуса IP 55
- Производительность в полном объеме при температуре окружающей среды до 46 °С

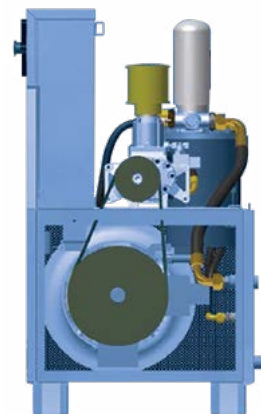
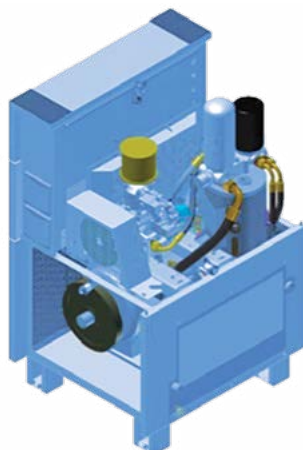

Автоматическая система натяжения ремня

Удобство технического обслуживания

Конструкция компрессоров обеспечивает легкий доступ к точкам технического обслуживания. Панели легко снимаются, а ограниченное количество движущихся частей снижает затраты на обслуживание.

Автоматическое натяжение ремня обеспечивает долгий срок службы ремня, меньший объем технического обслуживания и снижение уровня шума.

Самая высокая эффективность — сделано в Германии

Линейка высокотехнологичных изделий включает высокоэффективные компрессоры с постоянной и переменной скоростями вращения

Линейка высокотехнологичных изделий серии L разработана и изготовлена в Центре передового опыта в Зиммерне, Германия. Самый важный компонент компрессора, винтовой блок, также производится на этом заводе. Группа проектировщиков разрабатывает компрессорные винтовые блоки, которые идеально соответствуют требованиям компрессора и достигают высочайшего уровня производительности и эффективности. Проектные и производственные группы гордятся своей причастностью к созданию этой линейки, которая известна на рынке не только эффективностью, но и присущей ей производственной гибкостью. Имеются устанавливаемые на ресивере компрессоры и компрессоры с осушителем, что обеспечивает компактность и минимизацию требований к пространству.



Надежность и гибкость как основа конструктивных решений

▶ Полностью интегрированный компрессорный элемент

Благодаря конструктивному усовершенствованию высокоэффективный компрессорный элемент работает на пониженных скоростях вращения, что в свою очередь позволяет снизить энергозатраты. Инновационная интегрированная конструкция, включающая в себя масляный сепаратор и масляный фильтр, а также терморегулирующий байпасный клапан, позволяет сократить количество внешних шлангов и элементов, повышает надежность.

▶ Комбинированный воздушный/масляный охладитель

Оснащен байпасом для быстрого подогрева и контроля температуры масла, а также снижения износа, удаления конденсата из компрессорной системы и обеспечения низкой температуры выпускаемого воздуха.

▶ Высокоэффективный электродвигатель

Компрессоры оснащены энергосберегающим электродвигателем IE3.

▶ Автоматическая система натяжения ремней

Система, не требующая технического обслуживания, гарантирует требуемое натяжение ремня и продлевает срок его службы.

▶ Заводское заполнение смазочным маслом

Сокращает затраты на техническое обслуживание за счет продления срока службы до замены масла до 4000 часов.

▶ Низкий уровень шума

Позволяет размещать компрессоры на месте их использования.

▶ Возможность работы при температуре окружающей среды до 45 °C

Надежное функционирование даже в сложных условиях.

“ Это именно то качество, которое вы ожидаете от компании, имеющей более чем 200-летнюю историю.

AirOnDemand

Котроллер управления компрессором Delcos Pro

Система управления обеспечивает надежность эксплуатации и избавляет от дополнительных затрат на ремонт благодаря непрерывному контролю рабочих параметров. Контроллер Delcos Pro также оснащен функциями программирования входных и выходных параметров, управления дополнительным оборудованием, а также предоставляет следующую информацию в виде хорошо читаемых текстовых сообщений.



- Отображение давления нагнетания/линии.
- Отображение температуры воздуха/масла.
- Общее количество часов работы и часов работы под нагрузкой.
- Индикатор, сигнализирующий о необходимости технического обслуживания.
- Монитор журнала отказов.
- Часы реального времени.
- Запуск/выключение по таймеру.
- Дистанционный пуск/остановка.
- Автоматический повторный запуск после сбоя в питании.
- Установка второго давления.
- Индикация состояния.
- RS485 — Modbus RTU.

Эргономичное позиционирование контроллера

Контроллер может располагаться сверху компрессора, либо на лицевой его части.



AirPlus



Идеальное решение для удовлетворения изменяющихся потребностей в сжатом воздухе

Компрессоры с переменной скоростью позволяют эффективно и надежно удовлетворять меняющиеся потребности в сжатом воздухе, которые возникают на большинстве производств.

Ежегодные затраты на владение компрессором значительно снижаются благодаря технологии регулирования скорости.



Характеристики CompaAir RS — это ваши преимущества

Компрессоры серии L-RS предназначены для получения максимальной эффективности во всем рабочем диапазоне.

Широкий диапазон регулирования скорости

Отсутствие циклов означает значительную экономию энергии.

Эффективная конструкция двигателя, привода и компрессорного блока

Высокая эффективность в широком диапазоне расхода.

Очистка сжатого воздуха

Современные производственные системы и процессы требуют все более высокого уровня качества воздуха. Продукты для очистки воздуха, **производимые CompaAir**, используют новейшие технологии и обеспечивают энергоэффективное решение при самых низких затратах в течение жизненного цикла.

Новое сопутствующее оборудование производства CompaAir представляет собой энергоэффективное решение на основе самых передовых технологий с минимальными эксплуатационными затратами. Теперь отличное качество, высокие показатели производительности и КПД отличают не только компрессоры, но и всю линейку устройств для обработки воздуха.

Инвестирование как в службу поддержки, так и в производственные объекты гарантирует, что специалистам по эксплуатации систем сжатого воздуха не нужно беспокоиться о качестве воздуха — качестве, благодаря которому достигается максимальная эффективность производства, а инвестиции надежно защищены.

- Центробежные водоотделители
- Фильтры сжатого воздуха
- Система слива конденсата
- Охлаждающий осушитель сжатого воздуха
- Адсорбционные безнагревные осушители
- Адсорбционные осушители с системой регенерации тепла
- Генератор азота
- Контроллеры SmartAir Master Plus для управления комплексной компрессорной установкой

Самая оптимальная защита инвестиций

Соглашения о сервисном и гарантийном обслуживании CompAir Assure

Покрытие аренды на срок до 10 лет.



Ваши преимущества:

Все это способствует душевному спокойствию

Снижение стоимости владения

Сервисное и гарантийное обслуживание Соглашения обеспечивают наиболее экономически эффективные решения, основанные на вашей индивидуальной стратегии технического обслуживания.

Результаты качества

Технический персонал, обученный на заводе, позволяет вам сосредоточиться на своей основной деятельности, в то время как они будут заботиться о вашей компрессорной системе.

Увеличение времени безотказной работы

Сервисные соглашения помогают сократить незапланированные простои и дорогостоящие перерывы в производстве.

Эффективное использование энергии

Максимальная эффективность системы достигается за счет надлежащего технического обслуживания и осмотра.

Душевный покой

Соглашение о сервисном обслуживании обеспечивает продление срока службы. Зависит от продолжительности.



+



+



+



+



Оригинальные запчасти CompAir

Наслаждайтесь полным душевным спокойствием!

Оригинальные запчасти и смазочные материалы обеспечивают надежность и эффективность компрессора на уровне самых высоких стандартов. Запасные части и смазочные материалы CompAir отличаются следующими характеристиками.

- Длительный срок службы даже в самых жестких условиях.
- Минимальные потери способствуют экономии энергии.
- Высокая надежность увеличивает срок службы компрессора.
- Изделия, изготовленные в строгом соответствии стандартам Системы контроля качества.

¹⁾ 10 лет/44 000 часов на воздушной стороне. В зависимости от того, что наступит раньше. в соответствии с Положениями и условиями.



Технические характеристики компрессоров серии L

Стандартная линейка

Компрессоры L07 - L11 с фиксированной скоростью

Модель компрессора	Номинальное давление [бар г]	Электродвигатель [кВт]	FAD ¹⁾ [м³/мин]	Уровень шума ²⁾ [дБ (А)]	Масса [кг]	Размеры Д x Ш x В [мм]
L07	7	7,5	1,14	70	205	667 x 630 x 1050
	8		0,99			
	10		0,97			
	13		0,80			
L11	7	11	1,59	70	219	667 x 630 x 1050
	8		1,58			
	10		1,39			
	13		1,14			

Компрессоры L07RS - L11RS с регулируемой скоростью

Модель компрессора	Номинальное давление [бар г]	Электродвигатель [кВт]	FAD ¹⁾ [м³/мин]		Уровень шума при нагрузке 70 % ²⁾ [дБ (А)]	Масса [кг]	Размеры Д x Ш x В [мм]
			min.	max.			
L07 RS	7	7,5	0,45	1,13	67	225	667 x 630 x 1050
	8		0,46	0,98			
	10		0,43	0,95			
	13		0,45	0,77			
L11 RS	7	11	0,53	1,58	67	234	667 x 630 x 1050
	8		0,52	1,56			
	10		0,51	1,39			
	13		0,49	1,07			

L07 - L11 / L07 RS - L11 RS Airstation

Модель компрессора	Номинальное давление [бар г]	Охлаждающий осушитель ³⁾	Воздушный ресивер [Объем]	Соединение на выходе	Масса [кг]	Размеры Д x Ш x В [мм]
L07 / L07RS	7	✓	270 литров	RP ¾"	340 / 360	1540 x 676 x 1550
			500 литров		405 / 425	1885 x 700 x 1643
	8		270 литров		340 / 360	1540 x 676 x 1550
			500 литров		405 / 425	1885 x 700 x 1643
	10		270 литров		340 / 360	1540 x 676 x 1550
			500 литров		405 / 425	1885 x 700 x 1643
L11 / L11RS	7	✓	270 литров	RP ¾"	354 / 369	1540 x 676 x 1550
			500 литров		419 / 434	1885 x 700 x 1643
	8		270 литров		354 / 369	1540 x 676 x 1550
			500 литров		419 / 434	1885 x 700 x 1643
	10		270 литров		354 / 369	1540 x 676 x 1550
			500 литров		419 / 434	1885 x 700 x 1643

Линейка электронной продукции

Компрессоры L07^e - L11^e с фиксированной скоростью

Модель компрессора	Номинальное давление [бар г]	Электродвигатель [кВт]	FAD ¹⁾ [м ³ /мин]	Уровень шума ²⁾ [дБ (A)]	Масса [кг]	Размеры Д x Ш x В [мм]
L07 ^e	7,5	7,5	1,30	70	215	667 x 630 x 1050
	10		1,06			
	13		0,85			
L11 ^e	7,5	11	1,87	70	225	667 x 630 x 1050
	10		1,61			
	13		1,32			

Компрессоры L07^e RS - L11^e с регулируемой скоростью

Модель компрессора	Номинальное давление [бар г]	Электродвигатель [кВт]	FAD ¹⁾ [м ³ /мин]		Уровень шума при нагрузке 70 % ²⁾ [дБ (A)]	Масса [кг]	Размеры Д x Ш x В [мм]
			min.	max.			
L07 ^e RS	7,5	7,5	0,48	1,26	63	222	667 x 630 x 1050
	10		0,44	1,01			
	13		0,41	0,83			
L11 ^e RS	7,5	11	0,63	1,81	64	231	667 x 630 x 1050
	10		0,64	1,56			
	13		0,57	1,26			

L07^e - L11^e / L07^e RS - L11^e RS Airstation

Модель компрессора	Номинальное давление [бар г]	Охлаждающий осушитель ³⁾	Воздушный ресивер [Объем]	Соединение на выходе	Масса [кг]	Размеры Д x Ш x В [мм]
L07 ^e / L07 ^e RS	7,5	✓	270 литров	RP ¾"	336 / 353	1541 x 695 x 1577
	10					
L11 ^e / L11 ^e RS	7,5	✓	270 литров	RP ¾"	350 / 362	1541 x 695 x 1577
	10					

¹⁾ Данные измерены и представлены в соответствии с ISO 1217, изд. 4, приложениями С и Е и следующими условиями: давление воздуха на входе 1 бар, температура воздуха на входе 20°C, влажность 0 % (сухой воздух)

²⁾ Измерено в свободных условиях эксплуатации в соответствии с ISO 2151, допуск ± 3dB (A). реды: 25 °C.

³⁾ Рефрижераторный осушитель требует отдельного источника электрической энергии. Данные относятся к DIN ISO 7183, 8573-1: 2010 (класс 4, давлениеТочка росы 3 ° C). Для получения дополнительной информации, пожалуйста, обратитесь к документации осушителя.

Инновации и инженерное совершенство



Ведущий мировой производитель широкого спектра решений мирового класса в области сжатого воздуха, компания CompAir стремится предоставить комплексное решение для наших партнеров в отрасли. От последних достижений в области безмасляных и маслосмазываемых технологий до полного спектра оборудования для последующей обработки, подготовки воздуха и аксессуаров.



Специалисты широкой сети сбытовых организаций CompAir и дистрибьюторы, работающие по всему миру, обладают профессиональной компетенцией и предоставляют безупречное обслуживание на месте, обеспечивая надлежащую поддержку наших самых современных технологий.

CompAir является неизменным лидером в сфере разработки систем подачи сжатого воздуха. Апогеем ее работы стало появление на рынке целого ряда наиболее энергоэффективных компрессоров с низким уровнем воздействия на окружающую среду, которые сегодня помогают клиентам добиваться целей на пути своего устойчивого развития и даже опережать их.

Ассортимент продуктов CompAir для систем подачи сжатого воздуха

Компрессоры на основе передовых технологий с масляной смазкой

- Винтовые
 - > с фиксированной и регулируемой скоростью
- Портативные
- Флюгер

Безмасляные

- Винтовые с водяным впрыском
 - > с фиксированной и регулируемой скоростью
- Двухступенчатые винтовые
 - > с фиксированной и регулируемой скоростью
- Спиральный компрессор
- Ultima®

Полный ассортимент решений для систем очистки воздуха

- Фильтр
- Охлаждающий и обезвоживающий осушитель
- Система сбора конденсата
- Осушитель с использованием тепла сжатия
- Генератор азота

Современные системы управления

- Контроллеры CompAir DELCOS
- Контроллер последовательности SmartAir Master Plus
- Безопасное управление данными iConn

Компания CompAir проводит политику постоянного совершенствования выпускаемой продукции. Поэтому она оставляет за собой право изменять технические характеристики и цены без предварительного уведомления. Все продажи продуктов Компании осуществляются в соответствии с принятыми ею общими условиями осуществления продаж.

Дополнительные услуги

- Профессиональная проверка состояния воздушных систем
- Подготовка отчетов об эффективности работы оборудования
- Обнаружение утечек

Исключительная поддержка клиента

- Решения, проектируемые по заказу
- Местные сервисные центры
- Оригинальные детали и смазочные материалы CompAir