



La fiabilité mobile

Compresseurs mobiles
de chantier



GERMAN
ENGINEERING
DESIGN & MANUFACTURE



Solutions d'air comprimé mobiles fiables

C10-12 - C270TS-9

Conçu pour durer

Compresseurs mobiles de chantier

Conçu pour toutes les applications.

La haute exigence des projets menés dans les domaines du bâtiment et des travaux publics imposent des compresseurs extrêmement fiables. CompAir propose une large gamme de compresseurs mobiles parfaitement adaptés à toutes les applications mobiles.

La série C de CompAir est en amélioration constante pour garantir le meilleur rendement et les émissions les plus faibles. De nombreuses innovations en font aussi des compresseurs simples à utiliser au quotidien et de maintenance aisée.

Conception d'excellence

La réglementation concernant les émissions est primordiale dans la conception de nos compresseurs. Toutefois, nos ingénieurs passionnés cherchent les meilleures options techniques pour vous offrir des compresseurs compacts, légers et les plus économiques possible avec des performances optimums. En respectant les directives 97/68/EC.

Le bloc de compression à vis est le composant le plus important du compresseur. CompAir en garde la maîtrise complète de la conception à la fabrication en s'appuyant sur l'usinage par laser. Les performances et la fiabilité qui en découlent en font le compresseur le plus économe sur l'ensemble de sa durée de vie.



GERMAN
ENGINEERING
DESIGN & MANUFACTURE

AirPlus

Des solutions « sur mesures » pour s'adapter à vos besoins.

CompAir vous propose de nombreuses options et accessoires vous permettant d'adapter parfaitement votre équipement à vos besoins : traitement d'air, générateur de courant, boîte à outils, lubrificateur, enrouleur... Il est également possible de modifier des compresseurs déjà en fonctionnement par un kit filtre à particules diesel.

Préservation des performances pour les compresseurs mobiles

Lorsque vous achetez un compresseur mobile de la série C de CompAir, la tranquillité d'esprit est désormais fournie avec. La garantie Mobile 5 unique en son genre offre une véritable protection des performances sur une période pouvant atteindre 5 ans. Les principaux éléments et commandes du compresseur¹ sont couverts pour un coût supplémentaire nul.

L'entretien de votre compresseur étant assuré par du personnel agréé conformément aux calendriers de maintenance de CompAir, vous bénéficiez d'une protection exhaustive sur une période pouvant atteindre 5 ans (jusqu'à un maximum de 10 000 heures de service).

Mobile 5 de CompAir – plus rien ne vous arrête.



¹ Conformément aux modalités et exclusions en vigueur.



Pièces d'origine CompAir

Gardez l'esprit tranquille.

Les pièces et lubrifiants d'origine CompAir vous assurent en permanence fiabilité et hautes performances.

- Un rendement optimum pour des économies d'énergie
- Une longue durée de vie même dans des conditions d'utilisation extrêmes.
- Grande fiabilité



C10-12 à C14

1,0 à 1,4 m³/min
Gamme de produits
DLT 0101



Les modèles C10-12 à C14 sont une alternative performante aux outils électriques. Ils sont petits, compacts et légers, et pèsent 155 kg seulement pour un débit de 1,0 à 1,4 m³/min à 7-12 bar. Cette solution est idéale pour un vaste éventail de travaux de réparation et d'installation.

Démarrage électrique en équipement standard

Démarrage aisé – usage flexible.

Honda GX 630V

Moteur à essence à refroidissement par air.

Caractéristiques techniques

- C10-12 à C14

Gamme de produits		DLT 0101		
Type		C10-12	C12-10	C14
Caractéristiques de service				
Débit ¹⁾	m ³ /min	1,0	1,2	1,4
Pression de service	bar	12	10	7
	psi	174	145	101,5
Moteur		Honda GX 630		
Puissance moteur installée	kW	15,5	15,5	15,5
Vitesse hors charge du moteur	rpm	2200 - 2900	2200 - 2900	2200 - 2900
Poids en service ²⁾				
Compresseur mobile	kg	155	155	155
Quantité de fluides				
Huile moteur	l	1,9	1,9	1,9
Réservoir de carburant	l	20	20	20
Huile compresseur	l	4,0	4,0	4,0
Dimensions				
Longueur	mm	890	890	890
Largeur	mm	635	635	635
Hauteur	mm	670	670	670
Tailles de raccordement pneumatique		1 x 3/4"		
Niveau sonore				
Niveau sonore	SWL	93	93	93

¹⁾ Selon ISO 1217 Ed. 4 2009 Annexe D ²⁾ Poids de service sans options

C20 à C30

2,0 à 3,0 m³/min
Gamme de produits
DLT 0207



La **NOUVELLE** gamme de moteurs Yanmar Stage 5 fournit la puissance nécessaire à tous les modèles de la famille de compresseurs DLT0207. Ces moteurs à régulation mécanique offrent des performances optimales sans avoir recours à un filtre à particules (DPF) diesel. Cette machine est conforme à la norme européenne d'émission de gaz d'échappement 2016/1628 étape V. L'amélioration de chambre de combustion et du système d'injection de carburant permet d'obtenir un produit de haute qualité qui bénéficie de la confiance du monde entier dans de nombreuses applications de construction. La vanne du bruit rayonnant du moteur permet d'abaisser le niveau sonore global. La soupape thermostatique d'huile disponible de série améliore encore la fiabilité et la tranquillité d'esprit dans toutes les conditions de fonctionnement.

Surveillance du régime moteur

Le moteur s'arrête si le régime est trop faible, offrant de série une protection de l'embrayage.

Panneaux vissés individuellement

La carrosserie est en acier galvanisé avec un revêtement déposé par procédé électrostatique, offrant ainsi une excellente protection contre les dommages et la corrosion. Grâce aux panneaux fixés individuellement, le remplacement est rapide et facile.

Bac de retention parfaitement étanche

Disponible de série, retient 100 % de l'ensemble des fluides en cas de fuite d'urgence.

Moteurs Yanmar 3TNV76-UDCP et 3TNV76-MCP

Fiabilité et qualité Stage 5 de série – les deux modèles assurent un haut niveau de performance à moins de 19 kW.

Protection robuste du tableau de commande

Protège le tableau de commande électronique et l'instrumentation.

Réservoir de carburant en plastique transparent

D'une extrême robustesse, le réservoir de carburant en plastique permet une vérification rapide du niveau.

Régulation progressive du débit

La régulation du régime moteur et de l'admission d'air s'adapte automatiquement au besoin d'air comprimé.

Élément de compression avec filtre à huile à cartouche vissée

Pour une maintenance rapide et facile, les performances du filtre à air ont également été améliorées et la perte de pression a été réduite.

Tableau électrique principal interne

Pour empêcher toute utilisation non autorisée.

Anneau de levage central

Pour une manipulation facile avec un engin de levage.

Fonctionnement fiable

Conçu pour une température ambiante comprise entre -10 et +45°C.

Vanne de régulation de la température de l'huile du compresseur

Pour un fonctionnement en toute sécurité en milieu très froid ou à faible charge (proportion élevée de marche à vide).



Mobile-Contrôle 2

- **Affichage numérique entièrement protégé**
Avec compteur horaire inviolable
- **Voyant lumineux pour:**
 - Préchauffer
 - Opération
 - Arrêt automatique d'urgence en cas de dysfonctionnement
- **Démarrage rapide par commutateur**
Évite la perte de temps des clés de contact égarées

- **Protection automatique en cas de dysfonctionnement :**
 - Température excessive du compresseur
 - Pression d'huile trop basse
 - Température du moteur trop élevée
 - Vitesse trop basse
 - Tension de charge de la batterie trop basse
 - Niveau de carburant trop bas
 - Niveau d'eau de refroidissement trop bas
 - L'eau dans le carburant



Caractéristiques techniques - C20 à C30

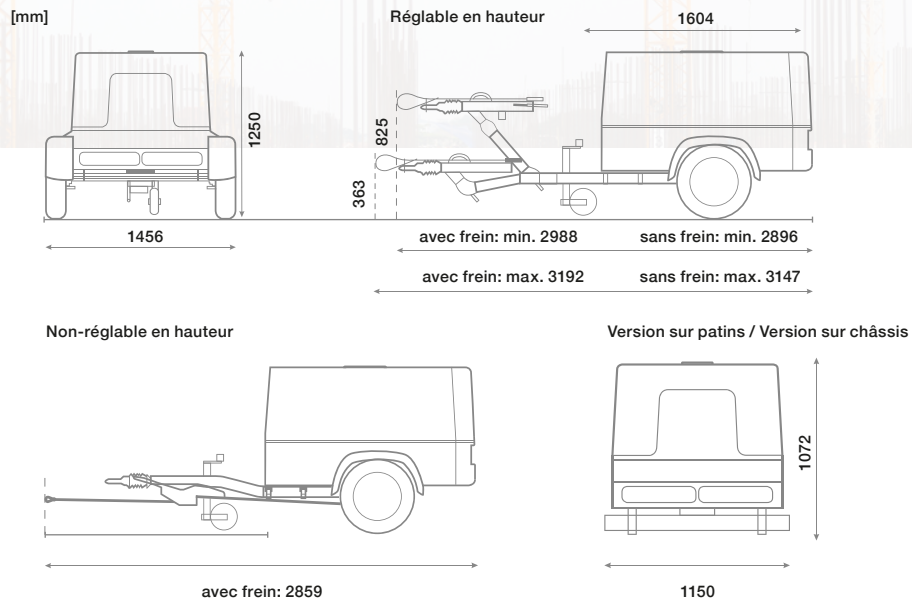

Gamme de produits		DLT 0207				
Type		C20	C20-12	C25	C25-10	C30
Caractéristiques de service						
Débit ¹⁾	m ³ /min	2,0 ²⁾	1,8 ²⁾	2,5 ²⁾	2,3 ²⁾	2,9 ²⁾
Pression de service	bar	7	12	7	10	6
	psi	101,5	174	101,5	145	87,0
Moteur		Yanmar 3TNV76-MCP		Yanmar 3TNV76-UDCP		
Puissance moteur installée	kW	16,5	18,9	18,9	18,9	18,9
Vitesse hors charge du moteur	rpm	1800 - 2600	2000 - 3000	1800 - 3000	2000 - 3000	1800 - 3000
Poids en service³⁾						
Compresseur mobile						
réglage en hauteur avec frein	kg	636	636	636	636	636
réglage en hauteur sans frein	kg	600	600	600	600	600
non-réglage en hauteur avec frein	kg	609	609	609	609	609
non-réglage en hauteur sans frein	kg	580	580	580	580	580
Poids total en charge autorisé	kg	750	750	750	750	750
Quantité de fluides						
Huile moteur	l	3,5	3,5	3,5	3,5	3,5
Réservoir de carburant	l	32	32	32	32	32
Huile compresseur	l	7,7	7,7	7,7	7,7	7,7
Dimensions						
Longueur	réglage en hauteur avec frein	mm	2988 - 3192	2988 - 3192	2988 - 3192	2988 - 3192
	non-réglage en hauteur avec frein	mm	2859	2859	2859	2859
Largeur	mm	1456	1456	1456	1456	1456
Hauteur	mm	1250	1250	1250	1250	1250
Tailles de raccordement pneumatique		2 x 3/4"				
Niveau sonore						
Niveau de pression acoustique ⁴⁾	dB(A) LPA	69	69	69	69	69

¹⁾ Selon ISO 1217 Ed. 4 2009 Annexe D ²⁾ En option Générateur 7 ou 9 kVA ³⁾ Poids de service sans options

⁴⁾ Niveau de pression sonore conf. à la norme PNEUROP PN8NTC2.2 à 7 m

C35-10 à C50

3,5 à 5,0 m³/min
Gamme de produits
DLT 0409

Les compresseurs de la gamme CompAir C35-10 – C50 sont entraînés par des moteurs diesel Yanmar 4TNV88C-DCP refroidis par eau avec 4 cylindres très silencieux. Ces compresseurs sont spécialement conçus pour des applications urbaines et les zones résidentielles dans lesquelles les émissions sonores font l'objet de réglementations contraignantes. Le faible poids des modèles C38 et C42 (< 750 kg) (C38 et C42 non freinés) en fait le compresseur idéal pour de nombreuses applications, notamment pour les sociétés de location de matériel. Ces compresseurs compacts et légers sont disponibles avec des châssis différents et d'autres options.

Démarrage progressif

Allonge la durée de vie du moteur en réduisant les contraintes exercées au démarrage et en permettant au moteur d'atteindre sa température de fonctionnement avec le compresseur hors charge.

Panneaux vissés individuellement

La carrosserie est en acier galvanisé avec un revêtement déposé par procédé électrostatique, offrant ainsi une excellente protection contre les dommages et la corrosion. Grâce aux panneaux fixés individuellement, le remplacement est rapide et facile.

Accès facile grâce au capot articulé

Équipé de deux solides vérins pneumatiques, le capot est léger et facile à ouvrir, offrant ainsi une excellente accessibilité pour une maintenance aisée.

Moteur Yanmar 4TNV88C-DCP

Système à rampe commune avec filtre à particules (DPF) diesel de série pour répondre aux exigences de la norme européenne d'émissions Stage 5.

Protection robuste du tableau de commande

Protège le tableau de commande électronique et l'instrumentation.

Consommation de carburant améliorée

Entre 6 et 9 % d'économies de diesel par rapport aux modèles précédents

Filtre à carburant

La contamination du carburant est contrôlée par un filtre de haute qualité à séparation de condensats. Chaque compresseur est également équipé de série d'une pompe de carburant manuelle.

Filtres à air

Filtres à air séparés pour le moteur et le compresseur d'air.

Régulation progressive du débit

La régulation du régime moteur et de l'admission d'air s'adaptent automatiquement au besoin d'air comprimé.

Compression avec filtre à huile à cartouche vissée

Pour une maintenance rapide et facile.

Tableau électrique principal interne

Pour empêcher toute utilisation non autorisée.

Anneau de levage central

Pour une manipulation facile avec un engin de levage.

Réservoir de carburant en plastique transparent

D'une extrême robustesse, le réservoir de carburant en plastique permet une vérification rapide du niveau.

Fonctionnement fiable

Conçu pour une température ambiante comprise entre -10 et +45°C.

Vanne de régulation de la température de l'huile du compresseur

Pour un fonctionnement en toute sécurité en milieu très froid ou à faible charge (proportion élevée de marche à vide).

Filtration optionnelle

Conforme ZTV-ING partie 3 section 4.



Mobile-Contrôle 2+

- **Affichage numérique entièrement protégé**
 - Avec compteur horaire inviolable
 - Affiche les codes de défaillance SPN-FMI
- **Voyant lumineux pour:**
 - Préchauffer
 - Opération
 - Arrêt automatique d'urgence en cas de dysfonctionnement

- **Protection automatique en cas de dysfonctionnement :**
 - Température excessive du compresseur
 - Pression d'huile trop basse
 - Température du moteur trop élevée
 - Vitesse trop basse
 - Niveau de carburant trop bas
 - Niveau d'eau de refroidissement trop bas
 - L'eau dans le carburant



Caractéristiques techniques - C35-10 à C50

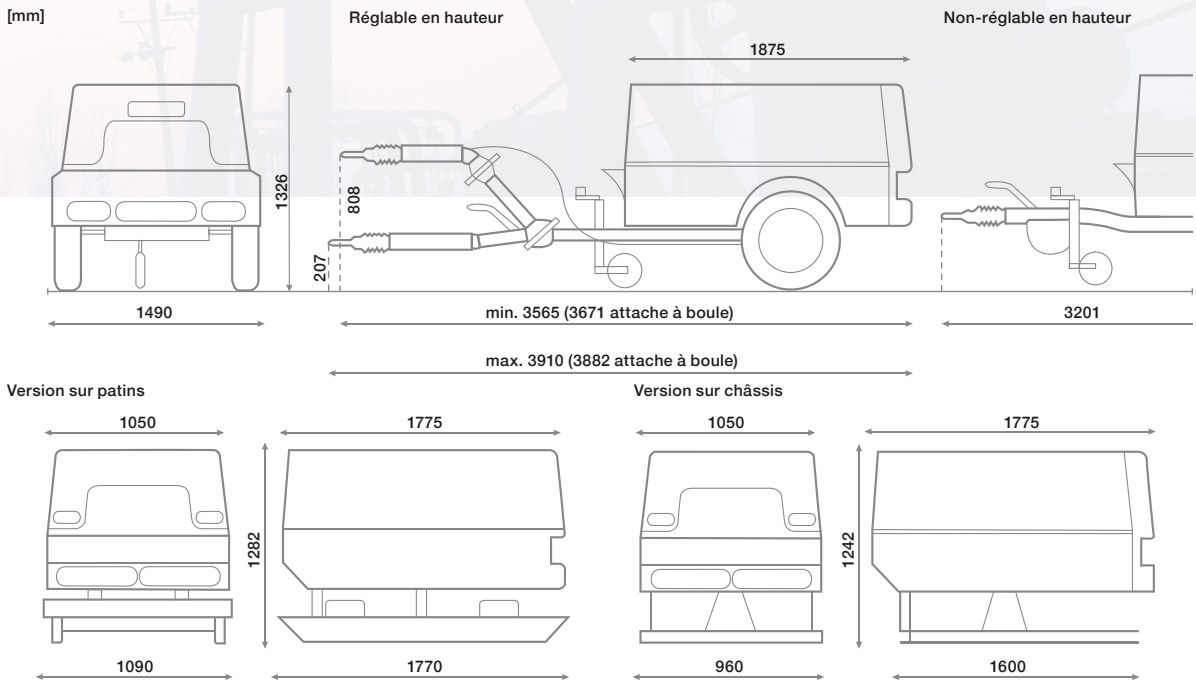

Gamme de produits		DLT 0409				
Type		C35-10	C38	C42	C50	
Caractéristiques de service						
Débit ¹⁾	m ³ /min	3,5	3,8	4,2	5,0	
Pression de service	bar	10	7	7	7	
	psi	145	101,5	101,5	101,5	
Moteur						
Yanmar 4TNV88C-DCP						
Puissance moteur installée	kW	35,0	35,0	35,0	35,0	
Vitesse hors charge du moteur	rpm	1500 - 2800	1500 - 2800	1500 - 2800	1500 - 2800	
Poids en service ²⁾						
Compresseur mobile	réglage en hauteur avec frein	kg	850 / 785	850 / 785	850 / 785	880 / 825
	réglage en hauteur sans frein	kg	765 / 730	765 / 730	765 / 730	-
	non-réglage en hauteur avec frein	kg	810 / 760	810 / 760	810 / 760	840 / 800
	non-réglage en hauteur sans frein	kg	750 / 710	750 / 710	750 / 710	780 / 740
Poids total en charge autorisé	kg	1025 / 750	1025 / 750	1025 / 750	1025 / 750	
Quantité de fluides						
Huile moteur	l	6,5	6,5	6,5	6,5	
Réservoir de carburant	l	60	60	60	60	
Huile compresseur	l	9	9	9	9	
Dimensions						
Longueur	réglage en hauteur avec frein	mm	3565 - 3910	3565 - 3910	3565 - 3910	3565 - 3910
	non-réglage en hauteur avec frein	mm	3201	3201	3201	3201
Largeur	mm	1490	1490	1490	1490	
Hauteur (réglage en hauteur, freiné)	mm	1326	1326	1326	1326	
Tailles de raccordement pneumatique		2 x 3/4"				
Niveau sonore						
Niveau de pression acoustique ³⁾	dB(A) LPA	69	69	69	69	

¹⁾ Selon ISO 1217 Ed. 4 2009 Annexe D

²⁾ Poids de service sans options

³⁾ Niveau de pression sonore conf. à la norme PNEUROP PN8NTC.2.2 à 7 m

C55-14 à C76

5,5 à 7,6 m³/min
Gamme de produits
DLT 0705-R1

Cette nouvelle gamme de compresseurs se distingue par sa faible consommation de carburant, réduite de 10 % par rapport à la gamme précédente. Équipés d'un filtre à particules diesel (DPF), ces compresseurs modernes sont construits conformément à la dernière norme d'émissions Stage 5. Grâce à une large plage de pression allant jusqu'à 14 bar, cette gamme de compresseurs compacts est extrêmement polyvalente et répond aux exigences de nombreuses applications. Ces compresseurs disposent d'un espace suffisant pour le rangement de deux marteaux, pics ou autres outils pneumatiques. La présence de deux filtres à air séparés, un pour le moteur et l'autre pour le compresseur, garantit une longue durée de vie. Tous les points de révision sont positionnés de manière stratégique pour faciliter l'accès.

CompAir FPM – Flexible Power Management

La fonction FPM de CompAir augmentera votre productivité en supprimant les restrictions imposées par un système standard piloté par des noeuds de pression. Réglez simplement votre pression de travail et bénéficiez de débits accrus.

Démarrage progressif

Allonge la durée de vie du moteur en réduisant les contraintes exercées au démarrage et en permettant au moteur d'atteindre sa température de fonctionnement avec le compresseur hors charge.

Panneaux vissés individuellement

La carrosserie est en acier galvanisé avec un revêtement déposé par procédé électrostatique, offrant ainsi une excellente protection contre les dommages et la corrosion. Grâce aux panneaux fixés individuellement, le remplacement est rapide et facile.

Accès facile grâce au capot articulé

Équipé de deux solides vérins pneumatiques, le capot est léger et facile à ouvrir, offrant ainsi une excellente accessibilité pour une maintenance aisée.

Yanmar 4TNV98CT-NCP

Système à rampe commune avec filtre à particules (DPF) diesel de série pour répondre aux exigences de la norme européenne d'émissions Stage 5.

Protection robuste du tableau de commande

Protège le tableau de commande électronique et l'instrumentation.

Filtre à carburant

La contamination du carburant est contrôlée par un filtre de haute qualité à séparation de condensats. Chaque compresseur est également équipé de série d'une pompe de carburant manuelle.

Filtres à air

Filtres à air séparés pour le moteur et le compresseur d'air.

Régulation progressive du débit

La régulation du régime moteur et de l'admission d'air s'adaptent automatiquement au besoin d'air comprimé.

Compression avec filtre à huile à cartouche vissée

Pour une maintenance rapide et facile.

Tableau électrique principal interne

Pour empêcher toute utilisation non autorisée.

Anneau de levage central

Pour une manipulation facile avec un engin de levage.

Réservoir de carburant en plastique transparent

D'une extrême robustesse, le réservoir de carburant en plastique permet une vérification rapide du niveau.

Fonctionnement fiable

Conçu pour une température ambiante comprise entre -10 et +45°C.

Vanne de régulation de la température de l'huile du compresseur

Pour un fonctionnement en toute sécurité en milieu très froid ou à faible charge (proportion élevée de marche à vide).

Filtration optionnelle

Conforme ZTV-ING partie 3 section 4.



Mobile-Contrôle 2+

• Affichage numérique entièrement protégé

Avec compteur horaire inviolable

• Voyant lumineux pour:

- Préchauffer
- Opération
- Arrêt automatique d'urgence en cas de dysfonctionnement

• Protection automatique en cas de dysfonctionnement :

- Température excessive du compresseur
- Pression d'huile trop basse
- Température du moteur trop élevée
- Vitesse trop basse
- Niveau de carburant trop bas
- Niveau d'eau de refroidissement trop bas
- Faible vitesse du moteur
- L'eau dans le carburant



Caractéristiques techniques - C55-14 à C76

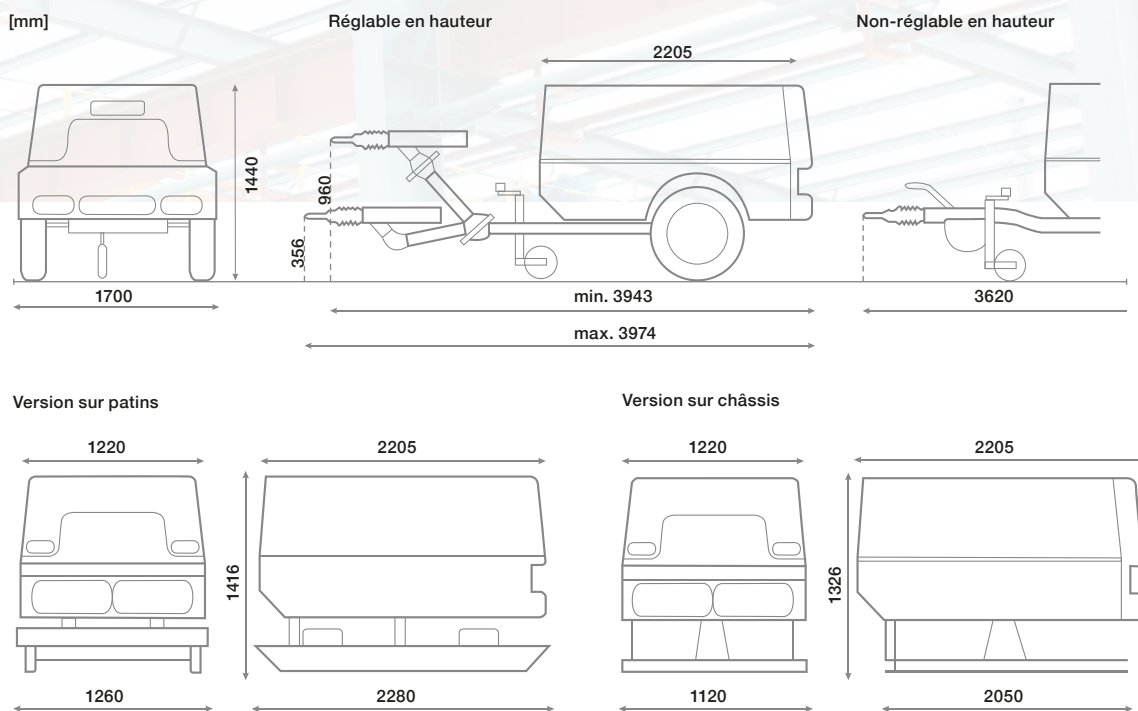

Gamme de produits			DLT 0705-R1									
Type			C76		C65-10		C60-12		C55-14		C65-HS	
Pression de service	psi	bar	Volume disponible Débit [m³/min]									
	<101,5	< 7	268	7,6	268	7,6	268	7,6	229,5	6,5	229,5	6,5
	101,5-145	7-10	-	-	229,5	6,5	229,5	6,5	229,5	6,5	-	-
	145-174	10-12	-	-	-	-	211,9	6,0	211,9	6,0	-	-
	174-203	12-14	-	-	-	-	-	194	5,5	-	-	
Moteur			Yanmar 4TNV98CT-NCP									
Puissance moteur installée	kW		53,7		53,7		53,7		53,7		53,7	
Vitesse de rotation	rpm		1500 - 2500		1500 - 2350		1500 - 2200		1500 - 2200		1500 - 2500	
Poids en service ²⁾												
Compresseur mobile	réglage en hauteur avec frein	kg	1240		1240		1240		1240		1240	
	non-réglage en hauteur avec frein	kg	1200		1200		1200		1200		1200	
Poids total en charge autorisé	kg		1350		1350		1350		1350		1350	
Quantité de fluides												
Huile moteur	l		8		8		8		8		8	
Réservoir de carburant	l		140		140		140		140		140	
Huile compresseur	l		17,5		17,5		17,5		17,5		17,5	
Dimensions												
Longueur	réglage en hauteur avec frein	mm	3943 - 3974		3943 - 3974		3943 - 3974		3943 - 3974		3943 - 3974	
	non-réglage en hauteur avec frein	mm	3620		3620		3620		3620		3620	
Largeur	mm		1700		1700		1700		1700		1700	
Hauteur	mm		1440		1440		1440		1440		1440	
Tailles de raccordement pneumatique			Option 3 X 3/4" pour ajouter une sortie supplémentaire de 1 X 1/2"									
Niveau sonore												
Niveau de pression acoustique ³⁾	dB(A) LPA		69		69		69		69		69	

¹⁾ Selon ISO 1217 Ed. 4 2009 Annexe D

²⁾ Poids de service sans options

³⁾ Niveau de pression sonore conf. à la norme PNEUROPN8NTC2.2 à 7 m

C85-14 à C140-9

8,6 à 13,3 m³/min
Gamme de produits
DLT 1304



Cette gamme a été conçue pour des conditions rudes sur les chantiers de construction. Qu'elle soit utilisée pour la construction de routes, pour des travaux de génie civil ou dans un contexte de rénovation, cette nouvelle gamme de compresseurs est inégalée en terme de fiabilité, de performance et de qualité d'air comprimé avec, en plus, une maintenance beaucoup plus facile. Le compresseur est équipé en version standard de nombreuses options non disponibles auprès des autres fabricants. Grâce à la présence de deux batteries, une performance optimale est garantie même pendant les hivers les plus rigoureux. La longue durée de vie de ces compresseurs est encore améliorée par un système d'arrêt automatique. Les moteurs à haut rendement Deutz TCD4.1 sont équipés d'injection de carburant électronique pour répondre aux standards d'émissions européens.

Démarrage progressif

Allonge la durée de vie du moteur en réduisant les contraintes exercées au démarrage et en permettant au moteur d'atteindre sa température de fonctionnement avec le compresseur hors charge.

Battants latéraux à grand angle d'ouverture

Offrant une parfaite accessibilité pour faciliter la maintenance.

Filtres à air

Filtres à air séparés pour le moteur et le compresseur d'air.

Fiable, robuste et faible consommateur de carburant : le moteur DEUTZ de la série TCD4.1

- Conforme aux stage VI et stage V de la norme européenne antipollution en standard
- Filtre à particules DPF en équipement standard

Protection robuste du tableau de commande

Protège le tableau de commande électronique et l'instrumentation.

Mobile-Contrôle 3

- **Affichage numérique**
Toutes les données de fonctionnement requises disponibles en un coup d'œil
- **Réglage simple et rapide de la pression**
- **Mémoire des défauts avec données de fonctionnement détaillées**
- **Protection automatique en cas de dysfonctionnement :**
 - Niveau de l'eau de refroidissement du moteur trop bas
 - Pression d'huile trop basse

Compression avec filtre à huile à cartouche vissée

Pour une maintenance rapide et facile.

NOUVEAUTE VPM: Variation puissance moteur

Cette innovation permet de faire varier la pression de service selon l'utilisation en augmentant ou en baissant le débit d'air. Un vrai compresseur polyvalent à vitesse variable qui s'adapte à vos besoins et qui baisse votre consommation de gasoil.

Filtre à carburant

La contamination du carburant est contrôlée par un filtre de haute qualité à séparation de condensats. Chaque compresseur est également équipé de série d'une pompe de carburant manuelle.

Équipement en 24 V

Assurant des réserves d'énergie suffisantes en cas de démarrage à froid et une montée en puissance sans danger.

Régulation progressive du débit

La régulation du régime moteur et de l'admission d'air s'adaptent automatiquement au besoin d'air comprimé.

Tableau électrique principal interne

Pour empêcher toute utilisation non autorisée.

Anneau de levage central

Pour une manipulation facile avec un engin de levage.

Réservoir de carburant en plastique

Avec indicateur de niveau.

Fonctionnement fiable

Conçu pour une température ambiante comprise entre -10 et +45°C.

Vanne de régulation de la température de l'huile du compresseur

Pour un fonctionnement en toute sécurité en milieu très froid ou à faible charge (proportion élevée de marche à vide).

Filtration optionnelle

Conforme ZTV-ING partie 3 section 4.



- Erreurs matérielles
- Niveau de carburant trop bas
- Eau dans le préfiltre à carburant
- Contrôle de la charge (rupture de la courroie trapézoïdale, défaillance de l'alternateur)
- Température excessive de l'eau de refroidissement
- Température excessive du réfrigérant intermédiaire
- Température excessive de l'élément de compression



Caractéristiques techniques - C85-14 à C140-9

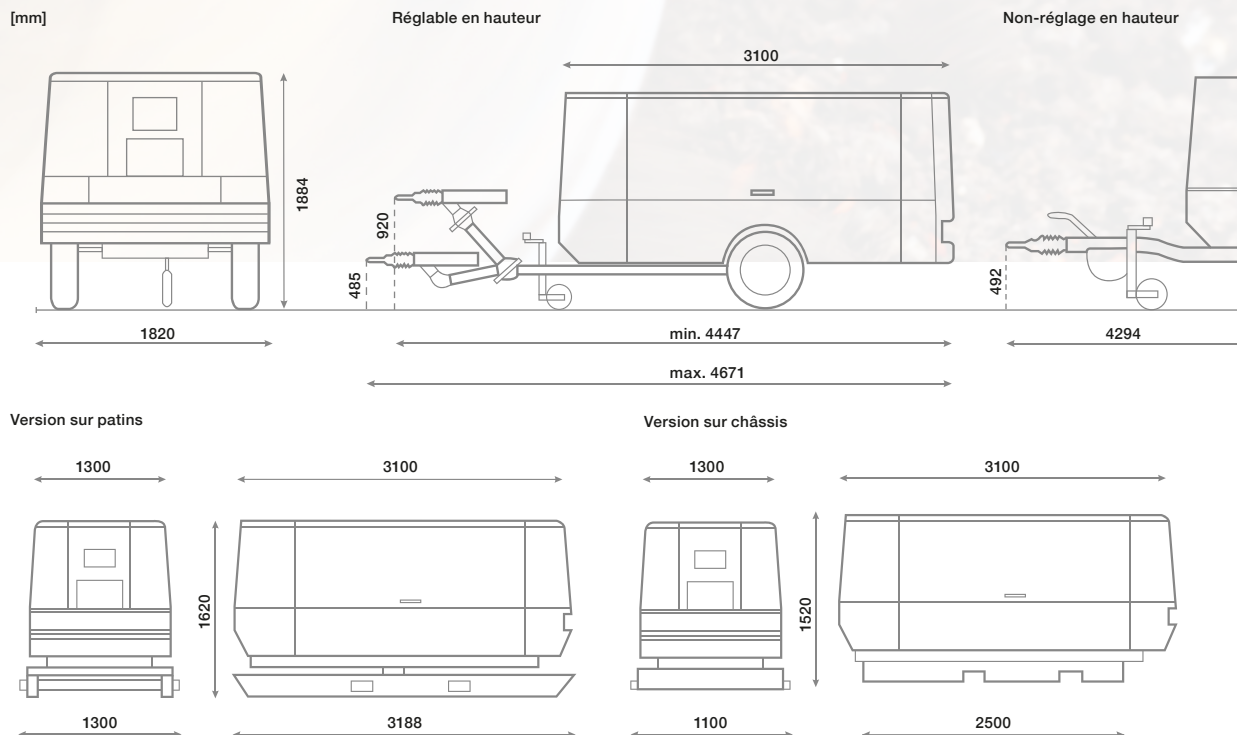

Gamme de produits			DLT 1304							
Type			C110-9	C110-10	C95-12	C85-14	C140-9	C130-10	C115-12	C105-14
Pression de service	psi	bar	Volume disponible Débit [m³/min]							
	<124,7	<8,6	381 10,8	381 10,8	381 10,8	381 10,8	470 13,3	470 13,3	470 13,3	470 13,3
	124,7-145	8,6-10	-	353 10,0	353 10,0	353 10,0	-	441 12,5	441 12,5	441 12,5
	145-174	10-12	-	-	332 9,4	332 9,4	-	-	406 11,5	406 11,5
	174-203	12-14	-	-	-	304 8,6	-	-	-	371 10,5
Moteur			Deutz TCD 4.1 L4							
Puissance moteur installée	kW		90	90	90	90	105	105	105	105
Vitesse de rotation	rpm		1300 - 2300	1300 - 2100	1300 - 2000	1300 - 1850	1300 - 2200	1300 - 2050	1300 - 1900	1300 - 1750
Poids en service ²⁾										
Compresseur mobile										
réglage en hauteur avec frein	kg		2075	2075	2075	2075	2160	2160	2160	2160
non-réglage en hauteur avec frein	kg		2000	2000	2000	2000	2085	2085	2085	2085
Poids total en charge autorisé	kg		2500	2500	2500	2500	2500	2500	2500	2500
Quantité de fluides										
Huile moteur	l		11,5	11,5	11,5	11,5	11,5	11,5	11,5	11,5
Réservoir de carburant	l		175	175	175	175	175	175	175	175
Volume réservoir Adblue	l		20	20	20	20	20	20	20	20
Huile compresseur	l		20	20	20	20	25,5	25,5	25,5	25,5
Dimensions										
Longueur	réglage en hauteur avec frein	mm	4447 - 4671	4447 - 4671	4447 - 4671	4447 - 4671	4447 - 4659	4447 - 4659	4447 - 4659	4447 - 4659
	non-réglage en hauteur avec frein	mm	4294	4294	4294	4294	4294	4294	4294	4294
Largeur	mm		1820	1820	1820	1820	1820	1820	1820	1820
Hauteur	mm		1884	1884	1884	1884	1884	1884	1884	1884
Tailles de raccordement pneumatique			2 x 3/4" et 1 x 2"							
Niveau sonore										
Niveau de pression acoustique ³⁾	dB(A) LPA		70	70	70	70	70	70	70	70

¹⁾ Selon ISO 1217 Ed. 4 2009 Annexe D

²⁾ Poids de service sans options

³⁾ Niveau de pression sonore conf. à la norme PNEUROP PN8NTC2.2 à 7 m

C200TS-24 à C270TS-9

20 à 27,0 m³/min
Gamme de produits
DLT 2703



Les compresseurs TurboScrew, avec leur technologie bi-turbo unique, offrent un rendement du diesel inégalé, un poids réduit de 3500 kg et des performances conformes à la directive européenne 97/68/CE Stage V relatives aux émissions et à la préservation de l'environnement. Les nouveaux compresseurs TurboScrew sont dotés du système primé SCRT® (Selective Catalytic Reduction Technology) capable d'éliminer quasiment toutes les émissions d'oxyde d'azote des gaz d'échappement diesel.



TURBOSCREW

Technologie TurboScrew

Le système de compression TurboScrew de CompAir propose une approche innovante pour l'économie de carburant. Il fait appel à un moteur à turbocompresseur Cummins qui alimente un compresseur à vis CompAir dans lequel une turbine entraînée par le gaz d'échappement du moteur précomprime l'air admis par aspiration avant son entrée dans la chambre de compression.

D'un encombrement minimum c'est l'un des plus légers de sa catégorie, le compresseur léger

TurboScrew peut être remorqué par un véhicule dont le poids de remorquage maximum est de 3500 kg ; il convient donc également parfaitement aux chantiers difficiles d'accès.

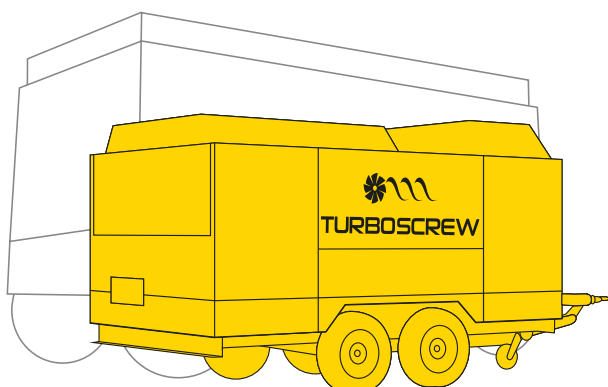

Démarrage progressif

Allonge la durée de vie du moteur en réduisant les contraintes exercées au démarrage et en permettant au moteur d'atteindre sa température de fonctionnement avec le compresseur hors charge.

Battants latéraux à grand angle d'ouverture

Offrant une accessibilité excellente pour une maintenance facile.

Système SCRT®

Réduction simultanée des particules de suie et des oxydes d'azote.

Cummins QSB 6.7

Moteur diesel 6 cylindres à turbocompresseur robuste, pourvu d'un second turbocompresseur intégré pour assurer la précompression de l'air d'admission du compresseur.

Équipement en 24 V

Assurant des réserves d'énergie suffisantes en cas de démarrage à froid et une montée en puissance sans danger.

Panneaux vissés individuellement

La carrosserie en acier est galvanisée dans la masse avec un revêtement déposé par procédé électrostatique, offrant ainsi une excellente protection contre les dommages et la corrosion. Grâce aux panneaux fixés individuellement, le remplacement est rapide et facile. Une carrosserie en plastique est disponible en option.

Économies d'énergie

Sur un chantier classique et avec un cycle de vie de 10000 heures, les économies de carburant peuvent atteindre jusqu'à 30 % par rapport aux compresseurs conventionnels équivalents dans cette plage de sortie, soit jusqu'à 20 % du coût de cycle de vie total.

Investissement (prix d'achat)

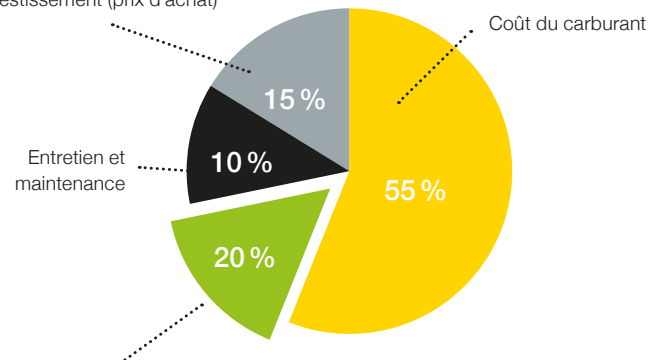

Économies de carburant TurboScrew = 20 % du coût de cycle de vie

Caractéristiques techniques - C200TS-24 à C270TS-9

[mm]

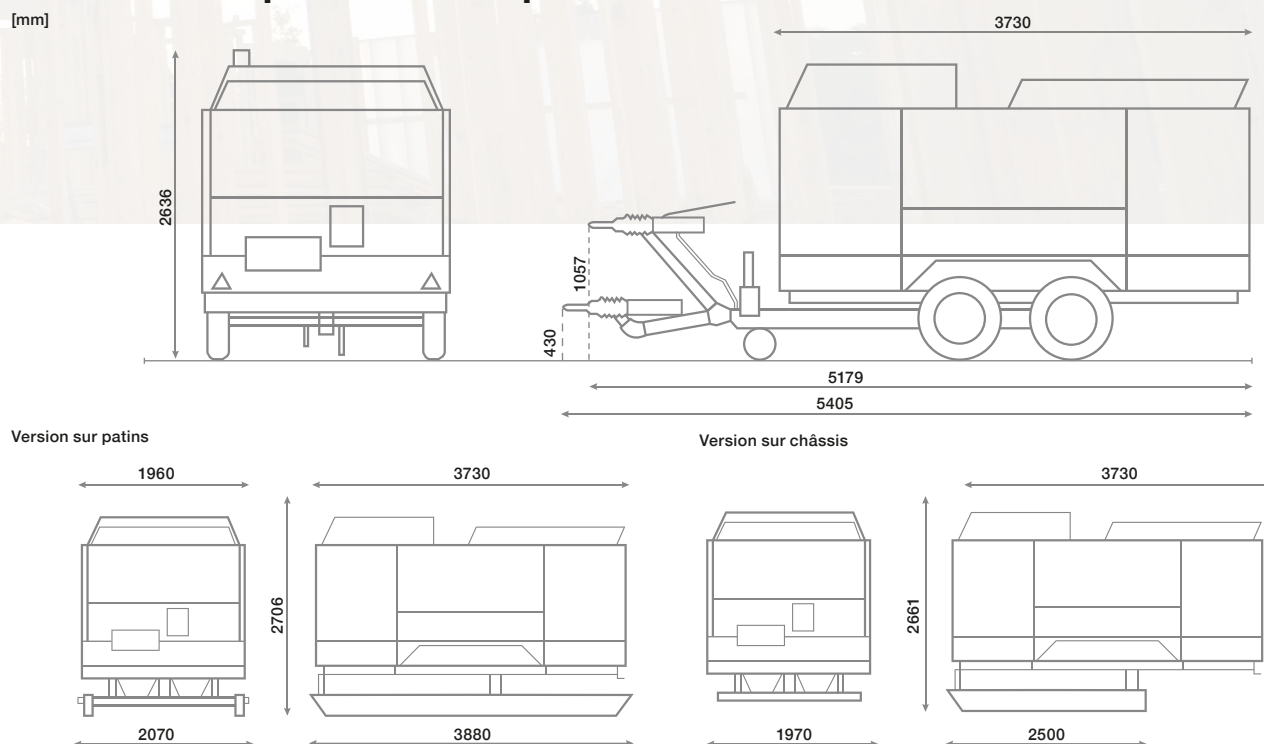

Gamme de produits		DLT 2703								DLT 2703 HP		
Type		C200TS-14	C210TS-12	C220TS-10	C230TS-9	C240TS-14	C250TS-12	C260TS-10	C270TS-9	C200TS-24	C210TS-21	C230TS-17
Caractéristiques de service												
Débit ¹⁾	m ³ /min	20	21	22	23	24	25	26	27	20	21	23
Pression de service	bar	6 - 14	6 - 12	6 - 10	6 - 8,6	6 - 14	6 - 12	6 - 10	6 - 8,6	14 - 24	14 - 21	14 - 17
	psi	203	174	145	130,5	203	174	145	130,5	348	304,5	246,5
Moteur		Cummins QSB 6.7								Cummins QSB 6.7		
Puissance moteur installée	kW	180	180	180	180	224	224	224	224	224	224	224
Vitesse moteur à vide	rpm	1200	1200	1200	1200	1200	1200	1200	1200	1200	1200	1200
Vitesse moteur en charge	rpm	2400	2400	2400	2400	2400	2400	2400	2400	2400	2400	2400
Poids en service²⁾												
Compresseur mobile		réglage en hauteur avec frein										
	kg	3300	3300	3300	3300	3340	3340	3340	3340	3340	3340	3340
Poids total en charge autorisé		kg										
	kg	3500	3500	3500	3500	3500	3500	3500	3500	3500	3500	3500
Quantité de fluides												
Huile moteur	l	17	17	17	17	17	17	17	17	17	17	17
Réservoir de carburant	l	350	350	350	350	350	350	350	350	350	350	350
Volume réservoir Adblue	l	38	38	38	38	38	38	38	38	38	38	38
Huile compresseur	l	65	65	65	65	70	70	70	70	55	55	55
Dimensions												
Longueur	mm	5179-5405	5179-5405	5179-5405	5179-5405	5179-5405	5179-5405	5179-5405	5179-5405	5179-5405	5179-5405	5179-5405
Largeur	mm	1960	1960	1960	1960	1960	1960	1960	1960	1960	1960	1960
Hauteur	mm	2636	2636	2636	2636	2636	2636	2636	2636	2636	2636	2636
Tailles de raccordement pneumatique		3 x 3/4" et 1 x 2"								1 x 2"		
Niveau sonore												
Niveau de pression acoustique ³⁾	dB(A) LPA	71	71	71	71	71	71	71	71	71	71	71

¹⁾ Selon ISO 1217 Ed. 4 2009 Annexe D

²⁾ Poids de service sans options

³⁾ Niveau de pression sonore conf. à la norme PNEUROP PN8NTC2.2 à 7 m

Outillage pneumatique

En complément de nos compresseurs mobiles, nous proposons également une large gamme d'outillages pneumatiques notamment : marteaux, perforateur...

Pour de plus amples renseignements référez-vous à la documentation spécifique « Outillage pneumatique ».



AirPlus - De nombreuses options pour de nombreuses applications

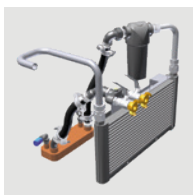

Réfrigérant final

Intégré avec séparation automatique des condensats. Réduit la teneur en eau de l'air comprimé. Un échangeur de chaleur supplémentaire utilise l'huile du compresseur pour chauffer l'air comprimé qui protège les outils du gel.



Graisser Intégré

Pour la lubrication optimale des outils pneumatiques.

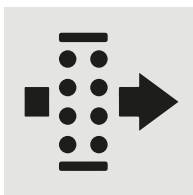

Ensemble de micro-filtres intégrés

(en plus du réfrigérant final indiqué plus haut)
Traitement d'air par micro-filtres, conformément aux normes ISO 8573.1, notamment ZTV-ING 90, qui stipule une teneur résiduelle en huile inférieure à 0,01 ppm.



Enrouleur

De 20 m de tuyau autoporteur léger ; protège le tuyau de l'usure prématurée et permet une intervention rapide sur le chantier.

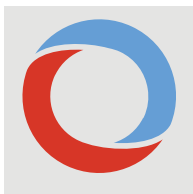

Vanne de régulation de la température de l'huile du compresseur

Pour un fonctionnement en toute sécurité en milieu très froid. Protège les outils d'air comprimé du gel. De série à partir du modèle DLT0207.



Couleur de peinture spéciale et étiquetage en fonction des spécifications du client

Permet une identification rapide sur le chantier et facilite la traçabilité en cas de perte ou de vol.

Représentation schématique de toutes les options de traitement de l'air disponibles



Applications	Réfrigérant final avec séparation automatique des condensats	Ensemble de micro-filtres intégrés (ZTV-SIB 90)	Raccordement d'air séparé conforme à la norme ISO 8573.1, classe 1-1	Graisser d'outils
Broyage/Concassage	-	-	-	+
Sablage	+	✓	✓	-
Soufflage de glace	+	✓	✓	-
Travaux de forage	✓	-	-	+
Pistolets à peinture	+	+	✓	-
Tunneliers	-	-	-	+
Soufflage de câble	+	✓	-	-
Projection de béton	+	✓	-	-

AirPlus - De nombreuses options pour de nombreuses applications

+ En option ✓ De série - Non disponible

Type	Qualité d'air comprimé			Compresseur							Générateur intégré			Accessoires moteur		
	Réfrigérant final	Filtrage	Graisseur	Boîte à outils	Enrouleur	Logement inférieur	Vane thermostatique	Marche / arrêt déporté	Filtre à particules diesel monté en usine	Kit adaptable Filtre à particules diesel	7 kVA at 110V 50Hz	9 kVA/16 A max. à 230/400V 50Hz	15 kVA/20 A max. à 230/400V 50 Hz	Filtre à carburant avec séparateur de condensats	Pare-étincelles	Soupape Chalmers
DLT 0101																
C10-12	+	-	+	-	-	-	-	-	-	-	-	-	-	-	-	-
C12-10	+	-	+	-	-	-	-	-	-	-	-	-	-	-	-	-
C14	+	-	+	-	-	-	-	-	-	-	-	-	-	-	-	-
DLT 0207																
C20	+	-	+	+	+	✓	✓	-	+	+	+	+	-	✓	+	+
C20-12	+	-	+	+	+	✓	✓	-	+	+	+	+	-	✓	+	+
C25	+	-	+	+	+	✓	✓	-	+	+	+	+	-	✓	+	+
C25-10	+	-	+	+	+	✓	✓	-	+	+	+	+	-	✓	+	+
C30	+	-	+	+	+	✓	✓	-	+	+	+	+	-	✓	+	+
DLT 0409																
C35-10	+	+	+	+	+	+	✓	-	✓	-	+	+	+	✓	+	+
C38	+	+	+	+	+	+	✓	-	✓	-	+	+	+	✓	+	+
C42	+	+	+	+	+	+	✓	-	✓	-	+	+	+	✓	+	+
C50	+	+	+	+	+	+	✓	-	✓	-	+	+	+	✓	+	+
DLT 0705-R1																
C55-14	+	+	+	+	+	+	✓	+	✓	-	+	+	+	✓	+	+
C60-12	+	+	+	+	+	+	✓	+	✓	-	+	+	+	✓	+	+
C65-10	+	+	+	+	+	+	✓	+	✓	-	+	+	+	✓	+	+
C76	+	+	+	+	+	+	✓	+	✓	-	+	+	+	✓	+	+
DLT 1304																
C85-14	+	+	+	-	-	-	✓	+	✓	-	+	+	+	✓	-	-
C95-12	+	+	+	-	-	-	✓	+	✓	-	+	+	+	✓	-	-
C100-10	+	+	+	-	-	-	✓	+	✓	-	+	+	+	✓	-	-
C110-9	+	+	+	-	-	-	✓	+	✓	-	+	+	+	✓	-	-
C105-14	+	+	+	-	-	-	✓	+	✓	-	+	+	+	✓	-	-
C115-12	+	+	+	-	-	-	✓	+	✓	-	+	+	+	✓	-	-
C130-10	+	+	+	-	-	-	✓	+	✓	-	+	+	+	✓	-	-
C140-9	+	+	+	-	-	-	✓	+	✓	-	+	+	+	✓	-	-
DLT 2703																
C200TS-14	+	+	-	-	-	-	✓	+	✓	-	-	-	-	✓	+	+
C210TS-12	+	+	-	-	-	-	✓	+	✓	-	-	-	-	✓	+	+
C220TS-10	+	+	-	-	-	-	✓	+	✓	-	-	-	-	✓	+	+
C230TS-9	+	+	-	-	-	-	✓	+	✓	-	-	-	-	✓	+	+
C240TS-14	+	+	-	-	-	-	✓	+	✓	-	-	-	-	✓	+	+
C250TS-12	+	+	-	-	-	-	✓	+	✓	-	-	-	-	✓	+	+
C260TS-10	+	+	-	-	-	-	✓	+	✓	-	-	-	-	✓	+	+
C270TS-9	+	+	-	-	-	-	✓	+	✓	-	-	-	-	✓	+	+
C200TS-24	-	-	-	-	-	-	✓	+	✓	-	-	-	-	✓	+	+
C210TS-21	-	-	-	-	-	-	✓	+	✓	-	-	-	-	✓	+	+
C230TS-17	-	-	-	-	-	-	✓	+	✓	-	-	-	-	✓	+	+

- **Générateur Intégré**

- Générateur synchrone contrôlé électroniquement
- Protection IP 54

- **Kit de démarrage à froid**

- Disponible sur plusieurs modèles

Une présence mondiale Un véritable service de proximité

Excellant depuis plus de 200 ans dans le domaine de l'ingénierie, la marque CompAir offre une gamme étendue de compresseurs et d'accessoires hautement fiables et économes en énergie adaptés à toutes les applications. Un réseau étendu de revendeurs et distributeurs agréés CompAir présents sur tous les continents propose une expertise globale grâce à des services locaux afin de garantir l'accompagnement adapté à notre technologie avancée.

Compresseurs portables (UE et hors UE)

C10-12 - C270TS-9

1 à 27 m³/min de 7 à 24 bar

Air Plus propose de nombreuses variantes et options :

- Réfrigérant final
- Filtres ultra-fins
- Générateur intégré
- Panneau de sol étanche
- Enrouleur
- Soupape Chalwyn
- Pare-étincelles d'échappement
- Filtre à particules de gaz d'échappement
- Couleurs personnalisées

Outils

- Marteaux-burineurs
- Trépons
- Marteaux-piqueurs
- Broyage/Concassage

Outils avec amortissement des vibrations :

- Trépons
- Marteaux-piqueurs
- Broyage/Concassage

Accessoires :

- Vaste choix d'outils à saigner, de burins à bout plat et de bêches
- Lubrificateur en ligne
- Séparateur de condensats avec ou sans graisseur
- Tuyaux d'air

Services

- Assistance et conseils techniques
- Réseau mondial de service
- Fiabilité des pièces de rechange
- Solutions individualisées
- Séminaires et formations

